

**BOLETIM
INFORMATIVO**
ABRIL
2025

ENAV

ENCONTRO NACIONAL
DA AVIAÇÃO LEVE **2025**

22 A 24 AGOSTO 2025
LINS - SÃO PAULO

REALIZAÇÃO:



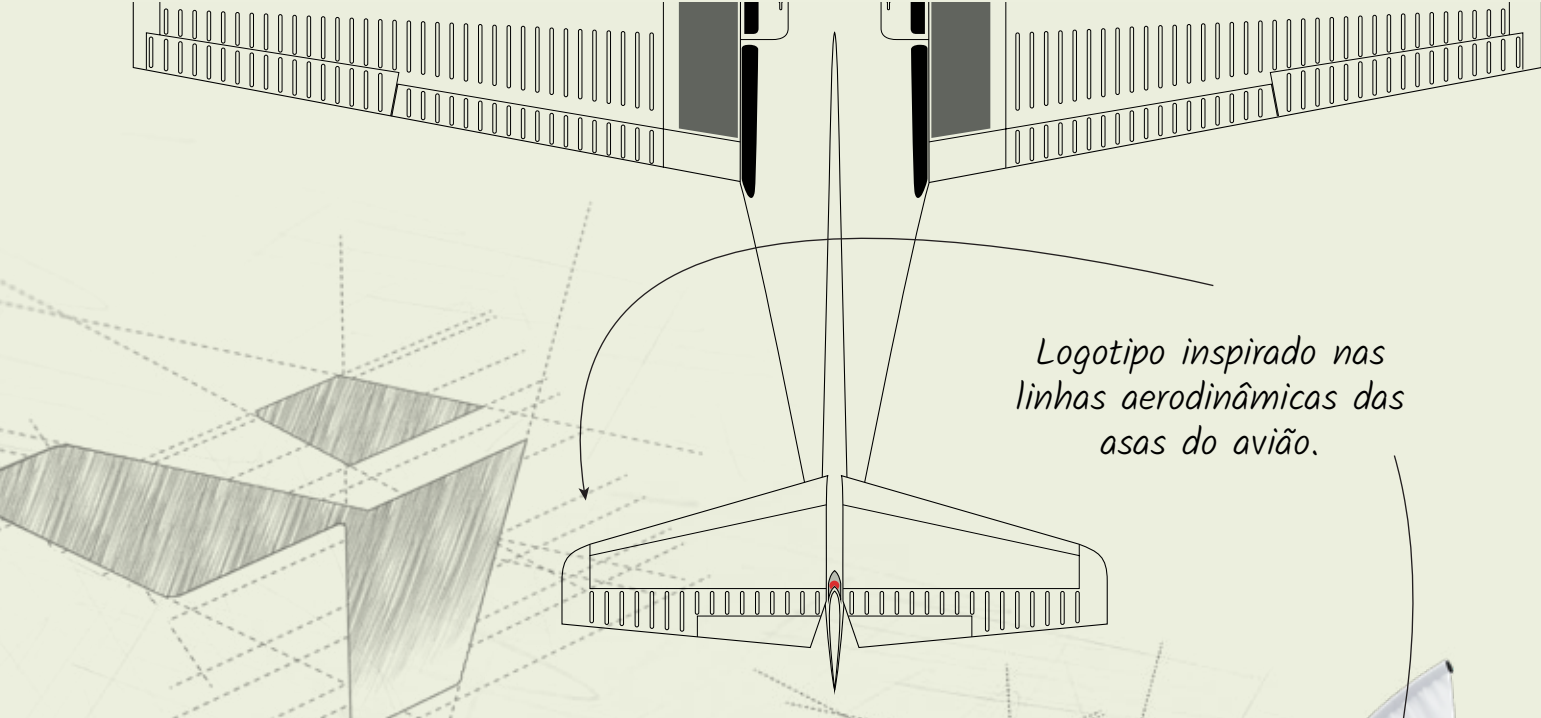

Logotipo inspirado nas linhas aerodinâmicas das asas do avião.

ENU
ENCONTRO NACIONAL
DA AVIAÇÃO LEVE 2025





Projeto e execução:





CURIOSIDADES QUE VOCÊ NÃO CONHECIA SOBRE A AVIAÇÃO

A aviação comercial é um tema que desperta grande interesse devido à sua complexidade e impacto global. Em 2023, mais de 91 milhões de passageiros foram transportados em voos domésticos no Brasil, de acordo com a Agência Nacional de Aviação Civil (Anac). Este setor é composto por uma frota diversificada, predominantemente de aeronaves Boeing e Airbus. Vamos explorar algumas curiosidades que tornam a aviação comercial tão intrigante.

Os pneus dos aviões, por exemplo, são uma parte essencial para a segurança e operação das aeronaves. A pressão dos pneus varia conforme o modelo da aeronave, como o Airbus A320 e o Boeing 787, que operam com pressões em torno de 200 PSI. Diferente dos carros, os pneus dos aviões são inflados com nitrogênio, um gás não inflamável que mantém a pressão estável e reduz riscos de incêndio.

COMO É REALIZADA A PINTURA DAS AERONAVES?

A pintura das aeronaves é um processo meticuloso e artesanal. Empresas como a Latam realizam a pintura manualmente, utilizando máscaras de pintura para aplicar logomarcas e detalhes. Em casos de campanhas especiais, adesivos são utilizados para criar designs complexos que seriam difíceis de pintar manualmente. Este processo pode consumir até 240 litros de tinta e levar cerca de sete dias para ser concluído.

ONDE ESTÁ LOCALIZADA A CAIXA-PRETA?

A caixa-preta, essencial para investigações de acidentes, é na verdade laranja para facilitar sua localização. Este dispositivo é armazenado na parte traseira da aeronave, uma área que geralmente sofre menos danos em acidentes. As aeronaves comerciais possuem duas caixas-pretas: o Flight Data Recorder (FDR) e o Cockpit Voice Recorder (CVR), que registram dados de voo e comunicações na cabine, respectivamente.

QUAL É A COMPOSIÇÃO DOS TANQUES DE COMBUSTÍVEL?

Os tanques de combustível das aeronaves estão localizados principalmente nas asas. Modelos como o Airbus A380 podem armazenar até 320 mil litros de combustível. O querosene de aviação é o combustível predominante, enquanto a gasolina de aviação é usada em aeronaves menores. A localização dos tanques nas asas ajuda a otimizar o equilíbrio e a eficiência do voo.

COMO FUNCIONA O ALFABETO FONÉTICO NA AVIAÇÃO?

Na aviação, a comunicação clara é crucial. O alfabeto fonético internacional é utilizado para evitar mal-entendidos durante a comunicação entre pilotos e controladores de tráfego. Cada letra é representada por uma palavra específica, como Alfa para A e Bravo para B, garantindo que as mensagens sejam transmitidas com precisão.

Essas curiosidades revelam apenas uma fração do que torna a aviação comercial um campo tão fascinante. Desde a engenharia dos pneus até a comunicação precisa no espaço aéreo, cada aspecto é cuidadosamente projetado para garantir segurança e eficiência nos céus.

(<https://www.correiobraziliense.com.br/cbradar/curiosidades-que-voce-nao-conhecia-sobre-a-aviacao/>)





ATENDIMENTO WHATSAPP

**PARA MELHOR ATENDER OS SÓCIOS.
NÚMERO ÚNICO (21) 98487-8003**

 [abul.oficial](https://www.instagram.com/abul.oficial)

 [abul.ultraleves](https://www.facebook.com/abul.ultraleves)

[abul.org.br](https://www.abul.org.br)



Excelência no atendimento!

Central de Atendimento WhatsApp:
um único número, (21) 98487-8003

POR QUE TODOS OS PILOTOS VÃO PARA O CÉU?

Um padre morre e está esperando na fila no portão do céu.

À sua frente está um cara, elegantemente vestido, com óculos escuros Ray Ban, uma camisa de aparência maluca, jaqueta de couro e jeans. Arrogância e atitude despreocupada personificadas!

Deus para o cara: Quem é você?

Cara: Eu sou um piloto.

Voei a vida toda. Agora você cuida de mim, meu amigo.

Deus: Bem-vindo. Pegue esta túnica dourada e entre no reino dos céus.

Deus para o padre: Quem é você?

Padre: Senhor, eu sou um padre e passei 40 anos pregando Deus e coisas boas para as pessoas.

Deus: Pegue esta túnica de algodão e entre no céu.

Padre: Deus, como é que esse piloto precipitado e arrogante ganha uma túnica dourada e eu, que passei a vida toda pregando o bem, ganho apenas uma de algodão.

Deus: Resultados, meu filho, resultados. Enquanto você pregava, as pessoas dormiam, mas quando ele pilotava seu avião, as pessoas realmente oravam.

É o desempenho, não a posição que conta!

EFEITOS DO VENDO DE PROA E DE CAUDA NA NAVEGAÇÃO

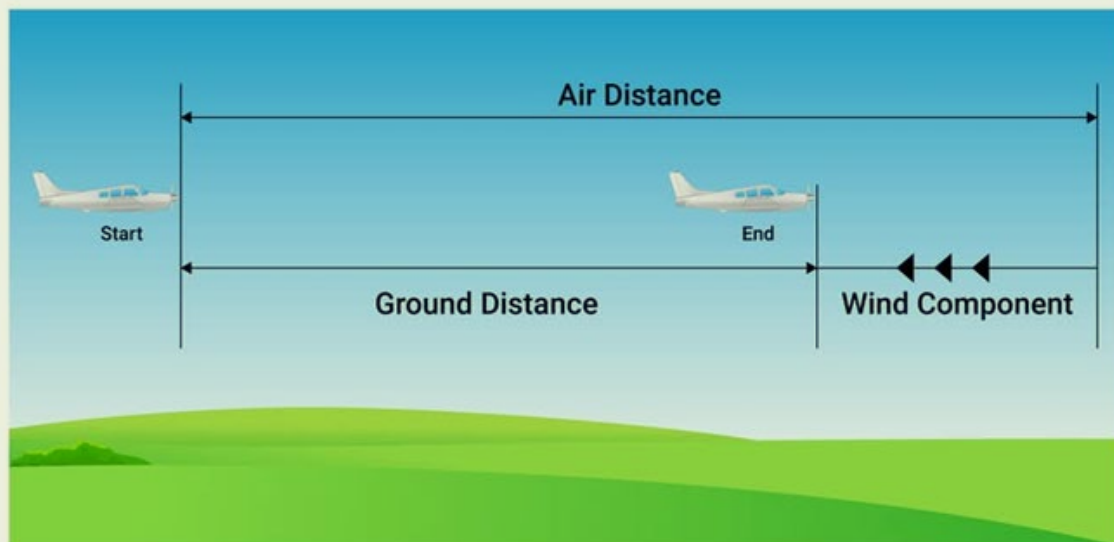

Effect of Headwind on Ground Distance

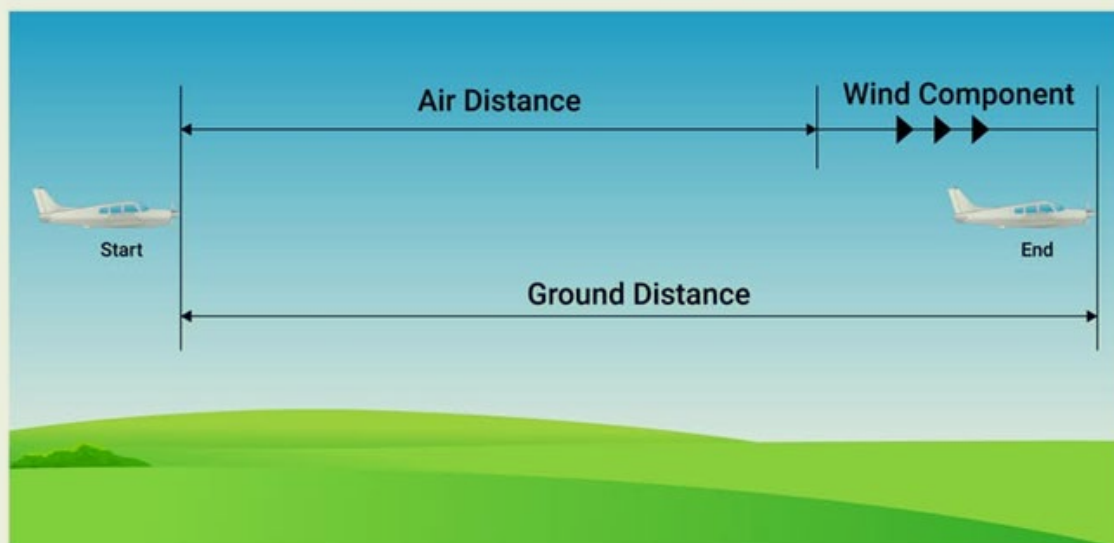

Effect of Tailwind on Ground Distance



Seja nosso parceiro



www.abul.org.br



Entre em contato
21.98487-8003
@abul.official



DIVULGUE SUA MARCA
novo site da ABUL



www.abul.org.br



Entre em contato
21.98487-8003
@abul.official

@abul.official



Orientação Jurídica



Autuações



Entre em contato
21.98487-8003
abul.org.br



Receba sua Orientação Jurídica em autuações da ANAC, DECEA e outras demandas. Mais um benefício dos sócios da ABUL.



EXPO EVTOL 2025 DESTACA A EVOLUÇÃO DO MERCADO DOS “CARROS VOADORES” NO BRASIL E NO MUNDO

A MundoGEO realizará a Expo eVTOL 2025 entre os dias 3 e 5 de junho no Expo Center Norte – Pavilhão Azul, em São Paulo. Este evento se estabelece como o principal encontro da América Latina focado em mobilidade aérea urbana e nas aeronaves elétricas de decolagem e pouso vertical (eVTOL), popularmente conhecidas como “carros voadores”.

Essa tecnologia está prestes a revolucionar o mercado de transporte nas cidades e regiões metropolitanas.

A feira contará com a presença de empresas de destaque no setor, como a Eve Air Mobility, parte do grupo Embraer e líder mundial em vendas de eVTOLs, além de Moya Aero, EHang, Vertical Connect, V8, Ave Technology, entre outras.

Instituições importantes, como a Agência Nacional de Aviação Civil (ANAC) e o Departamento de Controle do Espaço Aéreo (DECEA), também estarão presentes para contribuir com o debate sobre o futuro da aviação.

A Expo eVTOL 2025 não se limita à exposição de aeronaves. O evento incluirá o 3º Fórum eVTOL – Aviação do Futuro, que reunirá especialistas do Brasil e de outros países para discutir tópicos cruciais do mercado, como certificação de eVTOLs, digitalização

do espaço aéreo, vertiportos, e tecnologias de propulsão.

Além disso, será realizado a 1ª edição do Seminário eVTOLs no Ecossistema de Mobilidade Aérea Urbana, direcionado a gestores públicos, com foco na integração desses novos veículos nas cidades.

Na edição passada em 2024, a Expo eVTOL recebeu mais de 8 mil visitantes de 33 países, marcando um crescimento de 42% em relação ao ano anterior.

O evento também abrigou mais de 200 marcas e aumentou em 50% sua área de exposição. Os visitantes tiveram acesso a mais de 150 horas de conteúdo, com 180 palestrantes discutindo regulamentação, tendências e projetos relacionados ao setor.

(<https://aeroin.net/expo-evtol-2025-destaca-a-evolucao-do-mercado-dos-carros-voadores-no-brasil-e-no-mundo/>)



**SEJA MAIS UMA
ESCOLA AFILIADA ABUL**

ABUL

**ESCOLA
AFILIADA**

APRENDA A PILOTAR

**Matricule-se e ganhe 30% de
desconto na anuidade**

 [abul.oficial](#)

 [abul.ultraleves](#)

 | Entre em contato
21. 98487-8003

abul.org.br

ABUL

**ESCOLA
AFILIADA**

ABUL

DESDE 1987

PIONEIRA DO AERODESPORTO

**MAIS DE 40 ESCOLAS AFILIADAS ABUL
PARA VOCÊ APRENDER A PILOTAR.
REALIZE SEU SONHO DE VOAR,
MATICULE-SE E GANHE 30% DE DESCONTO NA ANUIDADE ABUL.**



CARRO VOADOR” DA HOLANDESA PAL-V RECEBE O STATUS DE ‘NENHUMA OBJEÇÃO TÉCNICA’ DA EASA

A empresa holandesa PAL-V informa que a Agência Europeia para a Segurança da Aviação (EASA) emitiu o status de ‘Nenhuma objeção técnica’ para o veículo FlyDrive (Carro Voador) que ela desenvolveu e está comercializando.

O Gerente de Certificação de Projetos Sênior da EASA para aeronaves de pouso e decolagem na vertical (VTOL), Volker Arnsmeier, reforçou a importância deste momento, afirmando: “Esta é a primeira vez que emitimos uma Nenhuma Objeção Técnica (NTO) para um veículo FlyDrive no setor de Mobilidade Aérea Inovadora — um grande passo rumo à certificação do PAL-V Liberty.” Segundo a PAL-V o veículo Liberty está em desenvolvimento desde 2008. Ele transita na estrada e pode ser rapidamente convertido em uma aeronave. Ao integrar viagens aéreas e rodoviárias em um único veículo, ele oferece mobilidade segura de porta a porta em longas distâncias.

A certificação para uso em estrada foi alcançada em 2020, e a Nenhuma Objeção Técnica é a aprovação da EASA do programa detalhado de demonstração de conformidade da PAL-V para finalizar a certificação de voo. Isso confirma que não há riscos conhecidos que impeçam a certificação completa do tipo.

(<https://aeroin.net/carro-voador-da-holandesa-pal-v-recebe-o-status-de-nenhuma-objecao-tecnica-da-easa/>)





CERTIFICADO DE VERIFICAÇÃO DE
AERONAVEGABILIDADE



CVA para não sócios

para o Representante Técnico que se tornar sócio.
Fortaleça nossa associação e
amplie sua rede atendimento.



DIAMOND FORMA JOINT VENTURE PARA PRODUÇÃO DE AVIÕES NA ÍNDIA

A Diamond Aircraft firmou uma joint venture com a Sakthi Aircraft Industry, subsidiária do conglomerado indiano Sakthi Group, para estabelecer uma linha de montagem final na Índia, para o avião de treinamento leve DA40 NG.

Segundo a imprensa internacional, o acordo envolve um pedido de duzentas aeronaves, sendo que 150 unidades serão fabricadas localmente. A parceria também inclui a assinatura de um memorando de entendimento com o Aero Club of India, uma organização que regula os esportes aéreos e atividades relacionadas à aviação.

A Sakthi Group será responsável pela alocação e distribuição das aeronaves fabricadas na Índia para as diversas Organizações de Treinamento de Voo (FTO, na sigla em inglês). Essa decisão está ligada à crescente demanda por pilotos na aviação comercial indiana, que espera receber centenas de aeronaves nos próximos anos.

Com as entregas, o Aero Club of India e suas organizações afiliadas de treinamento de voo, tem a expectativa de treinar cerca de mil pilotos anualmente. A linha de montagem do DA40 NG será instalada em Hisar, no estado de Haryana, norte da Índia, uma área que está sendo transformada em um centro integrado de aviação.

As primeiras entregas estão previstas para

começar em maio, vindas da instalação de produção da Diamond Aircraft na Áustria. Quando a linha de montagem local for concluída, a capacidade estimada é para cerca de cem aeronaves por ano.

(<https://aeromagazine.uol.com.br/artigo/diamond-forma-joint-venture-para-producao-de-avioes-na-india.html>)





BIBLIOTECA DIGITAL



Um acervo com dezenas de títulos,
desde literatura da aviação à material técnico.
Acesse abul.org.br

 [abuloficial](https://www.instagram.com/abuloficial)

MAR/2025

**Já está no
ar o novo
site da ABUL**



www.abul.org.br



 Entre em contato
21. 98487-8003
abul.org.br





O ANFÍBIO SUPER PETREL UNE DESEMPENHO E VERSATILIDADE

História do avião que estou prestes a ensaiar começou em 1985 quando, o engenheiro Claude Tisserand, natural da Córsega, ilha francesa situada no Mar Mediterrâneo, iniciou a construção do projeto "Hydroplum-II", um biplano anfíbio com dois assentos lado a lado. Mas os primeiros voos, no final de 1986, apresentaram problemas que comprometiam as qualidades de voo, como estabilidade, controle e hidrodinâmica.

Após dois anos de trabalhosos acertos, a empresa francesa SMAN (Société Morbihannaise d'Aéro Navigation) começou a construir em série o projeto de Tisserand, rebatizado Petrel. No final de 1989, André Reynier, então presidente da indústria brasileira Edra Aeronáutica, começou a montar a infraestrutura necessária para a produção do Petrel no Brasil, investimento que envolvia a compra de ferramental para manusear materiais como fibra de carbono, kevlar, tubos de alumínio e madeira.

Com o apoio da SMAN, a Edra iniciou a montagem de um dos ultraleves mais charmosos fabricados no país.

Ao comprar o projeto do Petrel, a Edra Aeronáutica, cuja sede fica na pequena cidade de Ipeúna, no interior do estado de São Paulo, passou a fabricar o avião com exclusividade. Além disso, resolveu aperfeiçoar a máquina, criando uma nova versão, o Super Petrel.

Um engenhoso e prático gabarito serve

para a montagem simultânea das duas asas. O perfil das asas, NACA-2412, o mesmo do Cessna 182 Skylane, é formado por nervuras de material composto. A asa superior tem uma longarina de liga de alumínio aeronáutico certificada, enquanto a inferior tem uma longarina mista de fibra de carbono e fibra de vidro, abandonando a utilização de madeira, como acontecia no modelo anterior.

A fixação das nervuras nas longarinas é uma obra-prima, assim como o acabamento. Também foi feito um trabalho de torção a cada nervura, em todo o comprimento da asa, conhecido como washout, para melhorar a característica de estol. A estrutura do tubo do cone de cauda é de fibra de carbono e espuma de PVC, com nervuras internas. Nos testes de certificação, o tubo aguentou mais de 20 G.

Tecidos de kevlar são empregados em regiões mais exigidas, como a base do berço do motor e o assoalho na área dos assentos. São utilizadas, conforme a técnica adequada para cada componente, resinas epóxi e estervinílicas da mais alta qualidade.

No sistema de retração do trem de nariz e os cabos de atuação do leme, os cabos saem dos pedais e passam sob o assoalho, sem interferir na cabine de comando.

Na lateral direita da cabine existe um dreno de combustível que é instalado na parte interna do ultraleve e, portanto,

não fica em contato com a água durante as amerissagens. Todas as conexões das superfícies aerodinâmicas e dos comandos de voo são verificadas. O entelamento das asas é de excelente qualidade.

No grupo motopropulsor, a carenagem praticamente “veste” o motor, dando a impressão de ser uma peça única até o spinner da hélice tripá Arplast, de fabricação francesa, com cubo de alumínio. Retiramos o capô para uma inspeção geral. Os radiadores de água e de óleo ficam embutidos na carenagem, com refrigeração garantida pelo fluxo de ar através do motor.

No cone de cauda, cujas conexões dos estabilizadores e dos estais merecem atenção especial. O ajuste do profundor (trim tab) é acionado eletricamente.

As pernas do trem de pouso são fabricadas em fibra de vidro e tanto a geometria do trem como a fixação dos amortecedores seguem o padrão adotado no Petrel.

Por dentro, a cabine é espaçosa e com bom acabamento. As portas se abrem para a frente, como as de um carro, mas com 180 graus de deflexão. Logo atrás dos assentos estão os dois tanques de combustível, com capacidade para 40 litros cada. Acima dos tanques há um funcional bagageiro com capacidade de 120 litros.

Como na maioria dos anfíbios, há uma bomba de porão para eventual escoamento de água acumulada durante as amerissagens e para drenar a água usada como lastro. O acesso ao cockpit é simples e a posição do assento é confortável.

O motor é Rotax 912S com 2200 rpm no aquecimento. A vibração é muito leve, uma vez que o motor é preso à fuselagem utilizando o berço desenvolvido pela Rotax.

bordo. Em resumo, quem procura um avião esportivo com bom desempenho e versatilidade tem uma boa opção no Super Petrel, esse anfíbio que tem alma de brasileiro

(<https://aeromagazine.uol.com.br/artigo/o-anf%C3%ADbio-super-petrel-une-desempenho-e-versatilidade.html>)



CURIOSIDADE, NOTÍCIAS E INFORMAÇÕES

SIGA NOSSO PERFIL

INSTAGRAM @ABULOFICIAL | FACEBOOK @ABUL.ULTRALEVES



A ABUL NOS ARES

Faça como a Esquadrilha Ceu, adesive sua aeronave e ganhe **30% DE DESCONTO NA ANUIDADE.**

Instagram: [@abul.oficial](#)
Facebook: [abul.ultralesves](#)

Entre em contato: 21. 98487-8003
abul.org.br



A ABUL, PIONEIRA DO AERODESPORTO, OFERECE **30% DE DESCONTO PARA O SÓCIO** QUE ADESIVAR O SELO ABUL EM SUA AERONAVE.



ABUL pediu e ANAC incluiu CMA 4ª classe por telemedicina na agenda regulatória.

 www.abul.org.br

Entre em contato: 21. 98487-8003
[@abul.oficial](#)

Major Albrecht

ACESSÓRIOS



PERFORMANCE ABUL

MARÇO 2025

DADOS OPERACIONAIS

| PERFORMANCE | MARÇO |
|-------------------------|--------|
| HABILITAÇÕES CPA/ICPA | 30 |
| VOOS EM ESCOLA ABUL | 35 |
| HORAS DE INSTRUÇÃO ABUL | 46H53' |
| MATRICULAS ESCOLAS ABUL | 04 |
| NOVOS PILOTOS ABUL | 01 |
| NOVOS PILOTOS CPA | 02 |
| PROVAS TEÓRICAS | 46 |
| CADASTRO AERONAVE 103 | 00 |
| CADASTRO PILOTO 103 | 01 |
| CVA | 31 |
| NOVOS SÓCIOS | 10 |
| NOVOS COLABORADORES | 00 |

HABILITAÇÕES

Emissão CPA – 14

Revalidação CPA – 14

Revalidação ICPA – 02

Transição CPA- 0

ICPA – 0

NOVOS SÓCIOS - MARÇO

Daniel Rodrigues Gonçalves de Castro - Maceió/AL

Luis Gabriel Schizari Bassi - Franca/SP

Leonardo Feques - Rio de Janeiro/RJ -

André Carvalho Vargas - Niterói/RJ

Henry Nobuyoshi Watanabe - Cravinhos/SP

Percival Vagner Milanin - Rio Branco/AC

Ademir Zaurizio de Souza - Lins/SP

Joir Monzeis da Silva Silveira Junior - Jaraguá do Sul/SC

Kaique Alves Lima - Boa Vista/RR

Oswaldo Milanin Neto Rio - Branco/A-C

NOVOS PILOTOS CPA EM FEVEREIRO

FORMADO EM ESCOLA ABUL

Nolan Huntingford Vianna - Indiará/GO

FORMADO EM CIAC

Eduardo Birkman - Atibaia/SP

PARABÉNS AOS NOVOS PILOTOS! BONS VOOS!

ANIVERSARIANTES ABRIL | SÓCIOS

| | |
|-------|--------------------------------------|
| 01/04 | Jorge Aparecido Barbosa Canto |
| | Maurício Morenilla Junior |
| 02/04 | Douglas Rodrigues da Cunha |
| | Fabio Juliano Reis |
| | Francisco Antonio de Paula Barros |
| | Ricardo Franco |
| | Stephan Klaus Radloff |
| 03/04 | Edvaldo Martins Fontes |
| | José Wildner Pianizoli |
| | Manoel Rodrigues de Andrade Junior |
| | Marcelo França Soares |
| 04/04 | José João Auad Junior |
| | Sebastião Izidoro Filho |
| 05/04 | José Antonio Passi |
| 06/04 | Dilermando Chaves Del Guerra |
| 07/04 | Rafael Valério Cardoso Pinheiro |
| 08/04 | Francisco das Chagas Moura |
| | Horst Artur Gérard Hoffmann |
| | José Geraldo Abs da Cruz Souza Pinto |
| | Marcelo Garcia Ferreira |
| | Odair Teodoro Tostes |
| 09/04 | Arnon Araujo dos Santos |
| | Luiz Barbosa |
| | Rogério Aman de Lima |
| | Sergio Marcos dos Santos |
| | Silvino Faustino de Medeiros Neto |
| 10/04 | Thiago Vilela |
| | Toni Rogério Bispo do Rosario |
| 11/04 | Carlos Alberto Lovo |
| | Henrique Veiga Lima |
| | Robinson Felix |
| | Vicente Paulo Gontijo |
| 12/04 | Cássio Marcelo Hernandez |
| | Flávio Tobias Acatauassu Nunes |
| 13/04 | Gildazio Fernandes |
| 14/04 | Fábio Leite de Paula |
| | Murilo Filipe Zamboni |
| 15/04 | Heitor de Piratininga Fumis |
| 16/04 | Paulo Henrique Zillo |
| 17/04 | Caio Brunner Santos |
| 18/04 | Fellipe Stühler |
| | Mário Franzoi Junior |

| | |
|-------|------------------------------------|
| 19/04 | Alberto Eiji Otani |
| | Deonir João Pauletto |
| | Wilson Manoel Lozano |
| 20/04 | Gustavo Nogueira Seelent |
| 21/04 | José Carlos Milani Junior |
| | Mauro de Souza Castro |
| 23/04 | Adriano Barboza de Souza Gonçalves |
| 24/04 | Antonio Aparecido Stefanin |
| | Salvador Altino de Araujo Lopes |
| | Vitor Freitas Lima |
| 25/04 | Artur Henrique Alves Trindade |
| | Evaldo Barbosa Fires |
| | Izaías de Holanda Cavalcanti Neto |
| | Nestor Fernandes Pinheiro |
| | Robert Bernhard Gysin |
| 26/04 | Flavio Erbas de Aquino |
| | Jean Wakim Hanna Wakim Filho |
| | Ladislau Ferreira da Silva Neto |
| | Luiz Rocha Pereira da Silva |
| 27/04 | Adailton dos Reis Coelho |
| | Sandro Mazarin Leme |
| 29/04 | Armando Tadeu Facio |
| 30/04 | Alexandre Sanches de Barros |
| | Benedito Angelo Carvalho Neto |
| | Fernando Pinto Vallada |
| | Kayque Menezes dos Santos |
| | Sergio Furtado de Sousa Junior |
| | Telmo Machado Nunes |

**PARABÉNS A TODOS E
BONS VOOS!**

ANIVERSARIANTES ABRIL | COLABORADORES

| | | |
|-------|--------------------------------------|------------------------|
| 02/04 | Douglas Rodrigues da Cunha | RTABUL, VIST |
| | Fabio Juliano Reis | RTABUL |
| | Maicon Morais Ribeiro | CCABUL |
| 03/04 | Edvaldo Martins Fontes | CCABUL, RTABUL |
| | Willian Cristiano Macedo de Oliveira | CCABUL |
| 06/04 | Heitor da Costa Antunes | CCABUL |
| 08/04 | Eduardo Braga Rocha | CCABUL |
| 09/04 | Rogério Aman de Lima | CCABUL, RRABUL |
| 10/04 | Everton Alves Ribeiro | CCABUL |
| | Ricardo Velludo Morandini | CCABUL |
| 11/04 | Alexandre Vissicaro | CCABUL |
| 12/04 | Flávio Tobias Acatauassu Nunes | CCABUL |
| 14/04 | Fábio Leite de Paula | CCABUL |
| | Fagner Fabiano Orlando | CCABUL |
| | Florencio Barlera Netto | RRABUL, RTABUL, VIST |
| 15/04 | Jeovan Pereira de Alencar | CCABUL, RRABUL, RTABUL |
| 16/04 | Paulo Cesar Espirito Santo de Souza | RTABUL |
| 17/04 | Paulo Sergio Babler | CCABUL |
| 19/04 | Rodrigo Alcântara de Almeida | CCABUL |
| | Wilson Manoel Lozano | RTABUL, CCABUL, RRABUL |
| 21/04 | Airton Tadeu de Souza | CCABUL |
| | Dener Pereira de Araujo | RTABUL, VIST |
| 22/04 | Francisco Cherutti Galindo | RTABUL |
| 23/04 | Adriano Barboza de Souza Gonçalves | RRABUL, CCABUL |
| 24/04 | Evaldo Barbosa Fires | DELABUL, CCABUL |
| 25/04 | Artur Henrique Alves Trindade | DELABUL, CCABUL |
| 28/04 | Antonio Werle Roman | CCABUL |
| 29/04 | Jonathan Rodrigues Ribeiro | RTABUL |
| 30/04 | Benedito Angelo Carvalho Neto | RTABUL |
| | Gelio Alves e Souza | CCABUL |
| | Ivandar Jensen | RTABUL |
| | João Roberto D Alessandri | RRABUL, CCABUL |
| | Marco Antonio Ribeiro da Silva | CCABUL, DELABUL |
| | Sergio Antonio de Oliveira Neto | RTABUL |
| | Telmo Machado Nunes | RRABUL, CCABUL |

PARABÉNS COMANDANTES E BONS VOOS!

REDES SOCIAIS

A ABUL está bombando no Instagram com mais de 47 mil seguidores e mais de 6.600 no Facebook.

SIGA-NOS!

Instagram | @abul.official
Facebook | @abul.ultraleves



ABUL
DESDE 1987

38 ANOS

PIONEIRA DO AERODESPORTO

ABUL
DESDE 1987

www.abul.org.br

Entre em contato
21. 98487-8003
@abul.official



**DIVULGUE SUA MARCA
NO INSTAGRAM @ABUL.OFICIAL
47 MIL SEGUIDORES**

ABUL
DESDE 1987

www.abul.org.br

Entre em contato
21. 98487-8003
@abul.official

ABUL CONVÊNIOS

BENEFÍCIOS PARA ASSOCIADOS. SÃO 67 DIVERSIFICADAS EMPRESAS COM INÚMERAS VANTAGENS MAIORES INFORMAÇÕES, ACESSE: ABUL.ORG.BR/CONVENIOS



CONVÊNIO

DIÁRIO DE BORDO DIGITAL
20% DE DESCONTO PARA SÓCIOS

plane it
planeit.com.br

 **ABUL**
DESDE 1987
www.abul.org.br

 | Entre em contato
21.98487-8003
 abul.official

| | | | |
|---|---|--|---|
|  |  |  |  |
|  |  |  |  |
|  |  |  |  |
|  |  |  |  |
|  |  |  |  |
|  |  |  |  |
|  |  |  |  |
|  |  |  |  |
|  |  |  |  |

| | | | |
|--|---|--|---|
|  |  |  |  |
|  |  |  |  |
|  |  |  |  |
|  |  |  |  |
|  |  | | |

CAEP – CLUBE DE AVIAÇÃO EXPERIMENTAL DO PARANÁ
PQ INDUSTRIAL – IBIPORÃ PR

HOTEL EUDOXIO
ITAJAÍ – SC

HOTEL Pousada SÃO VICENTE
SANTO ANTÔNIO DO LEVERGER - MT

MULTICAR - ACESSÓRIOS
CUIABÁ – MT



abul.official

Não sócio
agora faz
CVA na ABUL

CVA ABUL

Entre em contato
21. 98487-8003
abul.org.br

EVENTOS AÉREOS 2025

EMOÇÃO E ADRENALINA

| Data | Evento | Cidade/Estado |
|-----------------------|--|-------------------------|
| 005 e 06 Abril | 3º Encontro Fly Camp | Rondon/PR |
| 05 Abril | 6º Encontro de Colecionadores - AeroClub Memórias da Aviação | São Paulo/SP |
| 12 Abril | 2º Fast Fly da Fazenda Aerovilas (SNQJ) | Divinópolis/MG |
| 18 a 21 Abril | 35º Festival Internacional de Balonismo | Torres/RS |
| 19 Abril | 1º Fly-In Pirassununga | Pirassununga/SP |
| 26 Abril | Itápolis Music Festival 2025 | Itápolis/SP |
| 01 a 04 Maio | Festival Internacional de Balonismo de Torres 2025 | Torres/RS |
| 01 a 04 Maio | 38º FESBRAER - Festival Internacional de Aeromodelismo | Gaspar/SC |
| 14 e 15 Maio | HELI XP 2025 Helicopter Experience | Carapicuíba/SP |
| 14 a 18 Maio | Campeonato Paulista de Balonismo 2025 | São Carlos/SP |
| 23 a 25 Maio | AVIASHOW & AEROAGRO 2025 | Regente Feijó/SP |
| 31 Maio | 3º Encontro Aero Jerusalém SJ39 | Água Boa/MT |
| 03 a 05 Junho | EXPO EVTOL - Aviação do Futuro | São Paulo/SP |
| 10 a 15 Junho | 38º Campeonato Brasileiro de Balonismo | Boituva/SP |
| 21 e 22 Junho | Umuarama Air Show 2025 | Umuarama/PR |
| 27 e 28 Junho | Bonanza 2025 Fly-In | São Joaquim da Barra/SP |
| 22 A 24 AGOSTO | ENU 2025 – ENCONTRO NACIONAL DA AVIAÇÃO LEVE | LINS/SP |



22 A 24 AGOSTO 2025
LINS - SÃO PAULO

3º Encontro
Fly Camp
Rondon-PR



DIA 05 E 06 DE ABRIL

AEROClub
MEMÓRIAS DA AVIAÇÃO
6º Encontro de Colecionadores

Local: Reparação Estéreo Faria de Brant
Rua dos Reis, 50 - Vila Industrial - São Paulo, Capital
Próximo à Estação de Metrô Faria de Brant

De 05/04/2025
Aberto ao público das 09:00 às 18:00.

Entrada gratuita e livre acesso.
Acesso gratuito para todos os participantes inscritos.
Reservamos o direito de cancelar o evento sem aviso prévio.
Ficha de inscrição: www.aeroclub.com.br



www.aerovilas.com.br

2º **ENCONTRO**
de AEROVILAS

ATE 200 AERONAVES
CHURRASCO INCLUIDO
AVIÔNICOS
FOTOGRAFIA AÉREA
BANDAS
AERONAVES A VENDA
FOOD TRUCKS
MUITO CHOPP E CERVEJA

SNOJ
RealFlyer
13.97403-8720

R\$ 150

Festival Internacional de BALONISMO
de Torres | RS

18 a 21 de ABRIL de 2025

Na mais bela praia gaúcha, venha se encantar com o céu mais colorido do Brasil!



APRESENTA
1º Fly-In
Pirassolungra-SP

19 DE ABRIL DE 2025

Presença Confirmada

EXPOSIÇÕES
VOZES PANORÂMICAS
PRAÇA DE ALIMENTAÇÃO
ENGAJERILHA DA POMAÇA

HORÁRIOS:
ABERTURA DAS PORTAS 09:00
REGISTRAÇÃO E PREPARAÇÃO DO POMAÇA 09:30
ENTRADA 10:00

Local: Estádio Municipal de Pirassolungra - SP



ITÁPOLIS
AERO MUSIC
FESTIVAL 2025

SAVE THE DATE
26 DE ABRIL



Festival Internacional de BALONISMO
de Torres | RS

1º a 4 de MAIO de 2025

TORRES
SECRETARIA DE BALONISMO

PREFEITURA DE TORRES

@festivalbalonismotorres
balonismo.torres.rs.gov.br



INSCRIÇÕES ABERTAS!

38º **FESBRAER**
FESTIVAL INTERNACIONAL DE AEROMODELISMO

1º A 4 DE MAIO DE 2025
CLUBE DE MODELISMO ASAS DO VALE - CASPAR/SC



HELI XP
14 e 15
Maio | 2025

SAVE THE DATE

O MAIOR EVENTO DE ASAS NOTATIVAS DA AMÉRICA LATINA

INSCRIÇÕES: 011 3077-0000
COMUNICAÇÃO: 011 3077-0000
MAIS INFORMAÇÕES: www.helixp.com.br



3º **ENCONTRO**
AERO JERUSALÉM

SJ39

AERO JERUSALÉM

MAIO | 31 | 2025

AERO JERUSALÉM



3 e 4 de Junho de 2025 | São Paulo (SP) - World Expo Center Norte - Pavilhão Azul

EXPO **eVTOL**
AVIAÇÃO DO FUTURO

FEIRA - FORUM
+ PESQUISA DE NEGÓCIOS

AERONAVES | CERTIFICAÇÃO
ESPAÇO AÉREO | ENERGIA
MOBILIDADE AÉREA | TECNOLOGIA
VERTICALETS

Realizado em parceria com a TORRES
Realizado por **MUNDGEO**



AERO AGRO **AVIA SHOW**

ANOTE AÍ!
Maio 23 - 25



SSUM

UMUARAMA AIR SHOW
2025



Prepare-se para a maior festa da Aviação Geral

BONANZA
2025 **Fly-In**

Comemorando os 20 anos do **BONANZA CLUB DO BRASIL**

ACONTECERÁ NOS DIAS 27 e 28 de Junho

LOCAL: SDOJO - SÃO MATEUS DO SUL, SP - BRASIL

MAIS INFORMAÇÕES EM BREVE NAS NOSSAS REDES SOCIAIS @bonanzaFlyIn e @bonanza_club



ENU
ENCONTRO NACIONAL DA AVIAÇÃO LEVE 2025

22 A 24 AGOSTO 2025
LINS - SÃO PAULO

ABUL



ANUNCIE AQUI!

Divulgue sua marca e seu negócio aqui no Boletim ABUL. Entre em contato agora mesmo. Solicite nossos planos e bons negócios.

+ de 4 mil visualizações todos os meses!

ALFAERO

Teste gratuitamente

- ✈️ Altere o ícone de navegação
- ☁️ Download Contínuo
- 🌐 100% Off-line

The advertisement features a smartphone displaying a flight navigation app interface with a map and flight path.

abul oficial

Convênio

ADEMICON

Crédito para compra de aeronaves por consórcio

José Augusto | (41) 99859-0778

*DESCONTOS PARA ASSOCIADOS ABUL

Entre em contato
21. 98487-8003

abul.org.br

ABUL
DESDE 1987
PIONEIRA DO AERODESPORTO

The advertisement shows a blue and white aircraft flying in the sky, with a dark blue overlay box containing text and contact information.

CONSUMO
25 Lts/h

MOVIDO A QUEROSENE,
SILÊNCIOSO E ECONÔMICO.

62 98564 1420 - 98504 1420 - 98460 0066

DISTRIBUIDOR AUTORIZADO

TECNAM
QUALITY AIRCRAFT SINCE 1948

FLY
AERONAVES

The advertisement features a blue and white Tecnam aircraft flying over a landscape, with technical specifications and contact information.

DESDE 1987

ABUL

PIONEIRA DO
AERODESPORTO

The advertisement is a circular logo with a blue and yellow border, featuring the ABUL logo and the text 'DESDE 1987' and 'PIONEIRA DO AERODESPORTO'.

CONTATOS



☎️ (21) 98487-8003
(21) 98487-7749
(21) 96744-0315
(21) 96795-9173

Anuidades - staff@abul.org.br
Presidente - abul@abul.org.br
CPA/documentos - documentos@abul.org.br
Secretário Executivo - secretario@abul.org.br